

MANUAL DE USO



M30B / M30C

CARABINA DE AIRE PRE-COMPRESO (PCP)

ANTES DE SU USO LEA ATENTAMENTE ESTE MANUAL





ATENCIÓN

 ESTA CARABINA NO ES UN JUGUETE. ES DE USO EXCLUSIVO PARA ADULTOS. MANTÉNGALA FUERA DEL ALCANCE DE LOS NIÑOS. SU USO INCORRECTO O NEGLIGENTE PUEDE CAUSAR HERIDAS E INCLUSO LA MUERTE

 NO APUNTE NUNCA A NADIE CON ESTA CARABINA NI PERMITA QUE NADIE LE APUNTE CON ELLA, AUNQUE NO ESTÉ CARGADA.

 NO EXHIBA ESTA CARABINA EN PÚBLICO, YA QUE PODRÍA SER CONFUNDIDA CON UN ARMA DE FUEGO REAL

 NO REALICE MODIFICACIONES EN LA COLORACIÓN O MARCADO DE ESTA CARABINA CON EL FIN DE QUE SE ASEMEJE A UN ARMA DE FUEGO REAL. ES PELIGROSO Y PODRÍA SER CONSTITUTIVO DE DELITO

 CARGUE ESTA CARABINA ÚNICAMENTE CON AIRE COMPRIMIDO. NO UTILICE OTROS GASES, COMO EL OXÍGENO; PODRÍA PROVOCAR UN INCENDIO O UNA EXPLOSIÓN, CAUSANDO HERIDAS E INCLUSO LA MUERTE

 NO SACUDA NI DEJE CAER ESTA CARABINA, YA QUE PODRÍA DISPARARSE ACCIDENTALMENTE, INCLUSO ESTANDO EL SEGURO ACCIONADO

 MANIPULE SIEMPRE ESTA CARABINA COMO SI ESTUVIESE CARGADA

 NUNCA DEJE DESATENDIDA UNA CARABINA CARGADA

 OBSERVE BIEN LA DIRECCIÓN EN LA QUE APUNTA CON ESTA CARABINA. SI NO ESTÁ SEGURO DE LO QUE HAY DETRÁS DEL BLANCO, NO DISPARE

 SUJETE ESTA CARABINA DE MANERA QUE TENGA LA BOCA DEL CAÑÓN SIEMPRE CONTROLADA, AUN EN CASO DE TROPEZAR

 EXTREME EL CUIDADO CON BLANCOS QUE PUEDAN DESVIAR O HACER REBOTAR LOS BALINES

1. ESPECIFICACIONES TÉCNICAS

MODELO	M30B	M30C
CALIBRE	.22(5,5)	
LONGITUD DEL CAÑÓN (mm)	615	
VELOCIDAD	.22(5,5) - 850 fps	
SILENCIADOR	Integrado en el cañón	
TIPO DE CARGADOR	10 balines (5,5)	
CARRIL	21mm	
POTENCIA	24 Julios	
VOLUMEN DEL DEPÓSITO AIRE	230 cc	
PRESIÓN MÁXIMA DE LLENADO	20 MPa · 200 Bar	
VÁLVULA REGULADORA	Sí	
GATILLO	De dos tiempos	
SEGURO	Sí, integrado en el gatillo	
MADERA	Haya europea	Sintética
LONGITUD (cm)	116	
PESO (kg)	3	2,8

Características de las carabinas PCP SNOWPEAK M30B y M30C:

- Válvula reguladora ajustable desde el exterior (gire el tornillo en sentido de las agujas del reloj para disminuir la presión de la válvula reguladora. Gire el tornillo en sentido contrario a las agujas del reloj para aumentar la presión.)
- Estructura robusta y simple, de fácil manejo y con buena estabilidad
- Gran seguridad y fiabilidad
- Acabados de calidad y diseño excelente
- Elevada precisión

2. CONTENIDO

- Carabina PCP SNOWPEAK M30B / M30C
- Sonda de carga
- Juntas de repuesto
- Manual de uso
- Cargador y pasarela monotiro

3. PARTES DE LA CARABINA PCP SNOWPEAK M30B

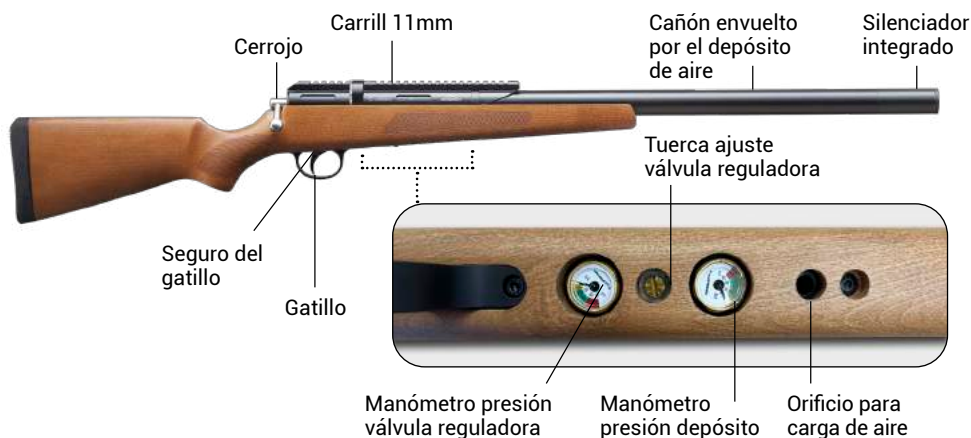

4. PARTES DE LA CARABINA PCP SNOWPEAK M30C



5. INSTRUCCIONES DE USO

5.1 SEGURO DE GATILLO

- El seguro de gatillo puede activarse o desactivarse manualmente.
- Para activar el seguro, empújelo en el sentido indicado en la figura 1. Estando el seguro en esta posición, su carabina no podrá realizar ningún disparo.
- Para desactivar el seguro, empújelo en el sentido indicado en la figura 2. Estando el seguro en esta posición, su carabina se encuentra lista para disparar.



Fig. 1: Seguro de gatillo activado



Fig. 2: Seguro de gatillo desactivado

⚠ PRECAUCIÓN: Por seguridad mantenga el seguro accionado hasta el momento de disparar.

5.2 CARGA DE AIRE COMPRIMIDO

5.2.1 Carga con bomba de aire manual

⚠ PRECAUCIÓN: Antes de cargar la carabina con una bomba de aire manual:

- Lea atentamente el manual de instrucciones incluido con la bomba manual.
- Asegúrese de que la carabina no está cargada ni amartillada.
- Accione el seguro de gatillo.
- Apunte la carabina en una dirección segura.
- Protéjase los ojos con gafas de tiro.



Fig. 3



Fig. 4



Fig. 5

Para realizar la carga con bomba de aire manual:

1. Acople la sonda de carga suministrada con su carabina al latiguillo de la bomba manual (Fig. 3 y 4).
2. Asegúrese de que tanto la sonda de carga como el puerto de carga de aire están limpios.
3. A continuación, introduzca la sonda de carga en el puerto de carga de aire en la parte inferior de la carabina (Fig. 5).

IMPORTANTE: No sobrepase nunca los 20 MPa (200 bar) al cargar el depósito de aire.

4. Tras la carga del depósito, expulse completamente la presión del latiguillo para evitar latigazos y posibles lesiones.
5. Desconecte el latiguillo de la carabina.

5.2.2 Carga con botella de aire comprimido

⚠ PRECAUCIÓN: Antes de cargar la carabina con botella de aire comprimido:

- Lea atentamente el manual de instrucciones de la botella de aire comprimido.
- Asegúrese de que la carabina no está cargada ni amortillada.
- Accione el seguro de gatillo.
- Apunte la carabina en una dirección segura.
- Protéjase los ojos con gafas de tiro.

A continuación, para realizar la carga con botella de aire comprimido:

- Acople la sonda de carga suministrada con su carabina al latiguillo de la botella de aire comprimido (Fig. 3 y 4 de la página anterior).
- Asegúrese de que la sonda de carga y el puerto de carga de aire están limpios.

- A continuación, introduzca la sonda de carga en el puerto de carga de aire (Fig. 5 de la página anterior).
- Abra muy lentamente la válvula de la botella de aire comprimido y cargue la carabina de forma pausada. Si la carga con demasiada rapidez provocará un aumento de temperatura (que se acumule calor) que puede afectar a la precisión de la presión de llenado.
- Observe el manómetro de su carabina y de la botella y espere a que éste alcance una presión óptima de 20 MPa (200 bar). Una vez alcanzada dicha presión, cierre la válvula de la botella.



PRECAUCIÓN:

Nunca cargue la carabina a una presión superior a 20 MPa (200 bar).

- A continuación, expulse completamente la presión del latiguillo para evitar latigazos y posibles lesiones.
- Desconecte el latiguillo de la botella de la sonda de carga de la carabina.

5.2.3 Despresurización de la carabina

Guardé siempre su carabina PCP SNOWPEAK con presión en el depósito de aire.

Si necesita vaciar el depósito para mantenimiento de la carabina, siga estos pasos:

- Apunte con la carabina en una dirección segura.
- Retire todo el aire de la carabina disparando repetidamente hasta que el manómetro marque cero y deje de oírse aire al disparar.
- A continuación accione el seguro de gatillo manual.

Puede consultar otras formas de vaciar el depósito en nuestro canal de [YouTube](#)

NOTAS:

- ✧ El depósito de aire de su carabina no es reemplazable. Nunca intente desmontar su carabina para sustituirlo.
- ✧ Si el depósito de aire está completamente vacío (a presión cero) y pretende cargarlo, la presión ejercida por el martillo contra la válvula podría hacer que ésta se mantuviese abierta, provocando un escape de aire a través del cañón. Si esto ocurre, amartille la carabina llevando el cerrojo completamente hacia atrás; de este modo se elimina la fuerza ejercida sobre la válvula, permitiendo que ésta se cierre.
- ✧ Asegúrese de que la carabina no está cargada, aun estando el seguro accionado.

5.3 CARGA DE BALINES

⚠ PRECAUCIÓN: Antes de cargar los balines en su carabina PCP SNOWPEAK:

- Asegúrese de que su carabina no está amartillada ni cargada.
- Compruebe que el seguro de gatillo esté accionado.
- Nunca apunte a nadie con la carabina mientras la carga.
- Compruebe que el calibre de los balines es el apropiado para el cañón de su carabina.
- Compruebe que la presión de aire de su carabina es la adecuada.

- Antes de acoplar el cargador a su carabina, cargue el primer balín en el orificio del cargador, asegurándose primero de que el orificio está centrado (fig.6 - Paso 2).
- Cargue el resto de balines a través de la cubierta transparente del cargador, tal y como se indica en la fig.6 (Paso 3). Introduzca un balín en cada orificio.
- Tire del cerrojo hacia atrás (fig.7 - Paso 5) hasta amartillar la carabina, de forma que el cerrojo no pueda volver hacia delante de forma automática.
- La boca de carga quedará al descubierto tal como se ve en la fig.7 (Paso 6).
- Alinee el cargador con la ranura y acóplelo a la carabina (fig.7 paso 7).
- Empuje el cerrojo hacia delante (fig.7 Paso 8) hasta llevarlo a la posición inicial.
- Accione el cerrojo hacia atrás y luego hacia delante cada vez que quiera cargar un nuevo balín.
- Tras disparar todos los balines, tire del cerrojo hacia atrás de nuevo, retire el cargador, cárguelo de nuevo y vuelva a repetir todos los pasos.

⚠ PRECAUCIÓN: SUJETE LA CARABINA FIRMEMENTE MIENTRAS LA CARGA. NO LA SACUDA NI LA DEJE CAER.

⚠ PRECAUCIÓN: MANTENGA SUS DEDOS ALEJADOS DEL GATILLO MIENTRAS CARGA SU CARABINA Y ACTIVE EL SEGURO DEL GATILLO.

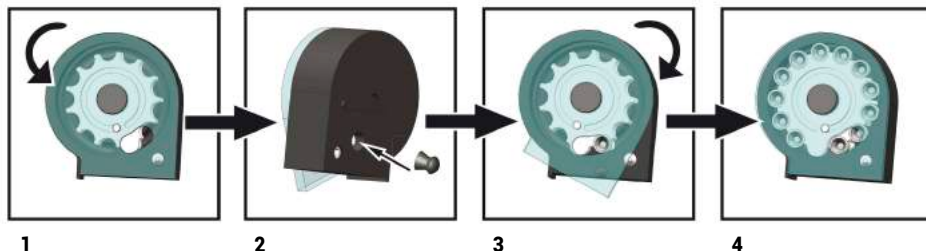

Fig. 6.

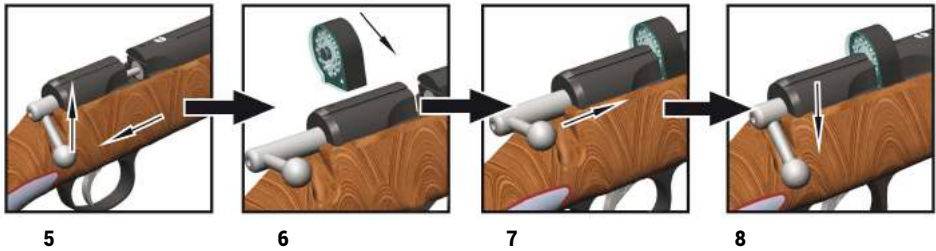

Fig.7

5.4 DISPARAR LA CARABINA PCP

En primer lugar, siga las instrucciones del apartado 5.3. para cargar los balines.

⚠ PRECAUCIÓN: Al disparar con una carabina PCP:

- Proteja siempre sus ojos y oídos con gafas y cascos de tiro. Las personas que se encuentren a su alrededor también deben protegerse del mismo modo.
- Apunte siempre su carabina PCP en una dirección segura. Piense qué objetos podría alcanzar si no diese en el blanco. Se recomienda disparar al centro de una diana anclada a un soporte seguro. Coloque una manta gruesa detrás de dicho soporte para evitar que los balines reboten.
- No dispare contra superficies duras o a la superficie del agua. El balín podría rebotar y herir a personas o alcanzar objetos distintos del objetivo.
- Nunca dispare su carabina estando el depósito de aire vacío. De lo contrario, podría dañar la carabina.

6. MANTENIMIENTO

Guarde siempre la carabina con presión en el depósito de aire.

⚠ PRECAUCIÓN:

- Nunca dispare su carabina estando el depósito de aire vacío. De lo contrario, podría dañarla.
- Nunca lubrique el interior del cañón, ya que esto podría afectar negativamente a la precisión de tiro y a la intensidad del disparo.

6.1 LUBRICACIÓN Y LIMPIEZA



PRECAUCIÓN: Antes de proceder a la lubricación y limpieza de su carabina:

- Asegúrese de que la carabina está descargada.
 - Asegúrese de que el cañón está limpio y no está bloqueado.
-
- Se recomienda aplicar cada 3 meses ó cada 1000 disparos una pequeña cantidad de aceites minerales a las siguientes partes de su carabina:
 - La superficie del cerrojo y el perno.
 - Las partes selladas del puerto de carga.
 - Se recomienda además limpiar el interior del cañón con una varilla de limpieza cada 3 meses o cada 1000 disparos. Nunca lubrique el interior del cañón.
 - Tras limpiar su carabina compruebe que no queda ningún resto de suciedad u obstrucción en el cañón.
 - Lleve anualmente su carabina a un armero para que la revise, incluso aunque parezca que funciona correctamente, ya que algunos problemas no pueden ser detectados a través de un examen externo.
 - Si penetrase agua, arena, etc. en el mecanismo interno de su carabina, llévela a un armero para que le realice una limpieza completa.



ADVERTENCIA: La falta de mantenimiento y limpieza de su carabina podría suponer un peligro.

6.2 SUSTITUCIÓN DE LAS JUNTAS DE LA SONDA DE CARGA

Pasado un tiempo, las juntas de la sonda de carga necesitarán ser reemplazadas. Deberá sustituirlas las dos juntas cuando:

- Se percata de que existe un escape de aire en la sonda (si oye el aire salir) o
- Si la sonda sale disparada de la carabina mientras la carga.

6.3 SUSTITUCIÓN DE LA JUNTA DE LA VÁLVULA DE ENTRADA

Pasado un tiempo, la junta de la válvula de entrada necesitará ser sustituida. Reemplácela de inmediato cuando oiga un escape de aire en la válvula de entrada.

PRECAUCIÓN:

- Se recomienda que la sustitución de la junta de la válvula de entrada la lleve a cabo su armería de confianza.
- Si dicha sustitución la va a realizar usted mismo, antes de proceder a ella asegúrese de que el depósito de aire está vacío (que la aguja del manómetro marque cero).

Siga las siguientes instrucciones para reemplazar la junta de la válvula de entrada:

- Desmonte la válvula de entrada.
- Retire la rosca de la válvula de entrada.
- A continuación, coloque la nueva junta.
- Por último, vuelva a montar la válvula de entrada.
- Asegúrese de que todas las roscas están bien apretadas.

7. PROBLEMAS FRECUENTES Y SOLUCIONES

PROBLEMA	POSIBLE SOLUCIÓN
ESCAPES DE AIRE:	
Hay una fuga de aire en la sonda de carga al cargar la carabina	Sustituya las dos juntas de la sonda de carga.
Hay un escape de aire del cañón durante la carga de la carabina	A. Amartille la carabina antes de cargarla.
	B. Válvula de escape: cambie el asiento de la aguja del pistón
Hay una fuga de aire en el orificio de llenado después de haber cargado la carabina	Sustituya la junta de la válvula. Para más información sobre este procedimiento, consulte "Cómo solucionar fuga en la válvula de carga" en nuestro canal de YouTube
Hay una fuga de aire en el manómetro mientras carga la carabina	Sustituya la junta del manómetro
Al disparar hay un escape de aire en el puerto de carga	Sustituya la junta de la recámara
OTROS PROBLEMAS:	
La agrupación ha dejado de funcionar correctamente de repente	Los tornillos de fijación del cañón o las del soporte del depósito se han aflojado y deben apretarse.
Cuesta estirar del perno o cerrojo	Desmonte la recámara, limpie la zona alrededor del cerrojo y añádale lubricante

8. MEDIDAS DE SEGURIDAD Y ADVERTENCIAS

- Antes de empezar a usar esta carabina de aire comprimido, lea atentamente este manual, y téngalo siempre a mano para futuras consultas.
- Esta carabina PCP se disparará si está amartillada, cargada, con el seguro desactivado y se acciona el gatillo.
- Una carabina PCP no es un juguete. Nunca deje que un menor utilice una carabina sin la supervisión de un adulto. Su uso incorrecto o negligente puede causar heridas e incluso la muerte.
- Mantenga siempre su carabina y/o los balines fuera del alcance de los niños.
- Nunca apunte a una persona o a un objeto al cual no pretende disparar, aun estando la carabina descargada. Apunte siempre en una dirección segura.
- Manipule siempre su carabina como si estuviese cargada.
- Mantenga sus dedos alejados del gatillo y de la boca del cañón al amartillar y manipular la carabina.
- No descuide nunca una carabina cargada.
- Nunca sujete esta carabina con la boca del cañón apuntando hacia usted.
- Tenga siempre el seguro accionado, aunque no esté cargada su carabina, hasta que esté listo para disparar.
- No cargue su carabina PCP hasta que esté listo para disparar.
- Escoja blancos que no entrañen peligro. Compruebe que detrás de ellos no hay personas u objetos a los que no quiere disparar. Antes de disparar, valore el riesgo que podría suponer no dar en el blanco. Asegúrese de apuntar con precisión al blanco antes de disparar.
- No dispare a objetos que puedan desviar o hacer rebotar los balines. No dispare a la superficie del agua.
- No dispare a tendidos eléctricos o aislantes ni lo haga cerca de ellos. Tenga especial cuidado en áreas boscosas donde los tendidos eléctricos pueden no ser visibles.
- Mantenga siempre una distancia de seguridad entre usted y el blanco al disparar. Utilice un soporte firme para el blanco y un cazabalines.
- Proteja siempre sus ojos y oídos (y los de las personas que se encuentren a su alrededor) con gafas y cascos de tiro mientras utiliza esta carabina. De no hacerlo podría lesionarse los ojos y/o perder audición de forma irreversible.
- No corra ni salte mientras sujeta una carabina PCP cargada o amartillada.
- Nunca lleve una carabina cargada o amartillada en el interior de un vehículo, casa o espacio público.
- Cuando transporte una carabina, llévela descargada y con el seguro de gatillo accionado.

- Compruebe siempre que la carabina lleve el seguro accionado cuando se la pase otra persona o coja una carabina que ha estado guardada.
- Guarde su carabina y los balines en lugares distintos, preferentemente bajo llave.
- No intente desmontar o manipular su carabina. Muchas carabinas tienen muelles con mucha fuerza o cilindros de aire de alta presión que pueden causar heridas graves si se sueltan sin control.
- No será responsabilidad del fabricante y/o distribuidor, bajo ninguna circunstancia, el uso inadecuado o manipulación que el usuario pudiera hacer de esta carabina. El usuario se hará responsable de cualquier daño que pudiere originar el manejo de esta carabina.
- Nunca utilice esta carabina bajo los efectos del alcohol y/o las drogas.

9. GARANTÍA

- Arcea Eurosport, S.L. ofrece una garantía de reparación gratuita durante dos años a partir de la fecha de compra, de cualquier material defectuoso de la carabina PCP SNOWPEAK.
- Esta garantía excluye cualquier daño causado por negligencia del cliente, como pueden ser roturas o impactos.
- Cualquier intervención o modificación en los componentes de la carabina PCP será motivo de pérdida de la garantía.
- La garantía no cubre los daños resultantes de desastres naturales, accidentes, descuidos, abusos o falta de cuidado razonable, manipulación o modificación de la carabina.
- El uso de repuestos no autorizados por Arcea Eurosport, S.L. anulará la garantía.
- Las partes gastadas o desgastadas no son cubiertas por la garantía.
- La garantía solo será válida si la carabina viene acompañada de la factura de compra.

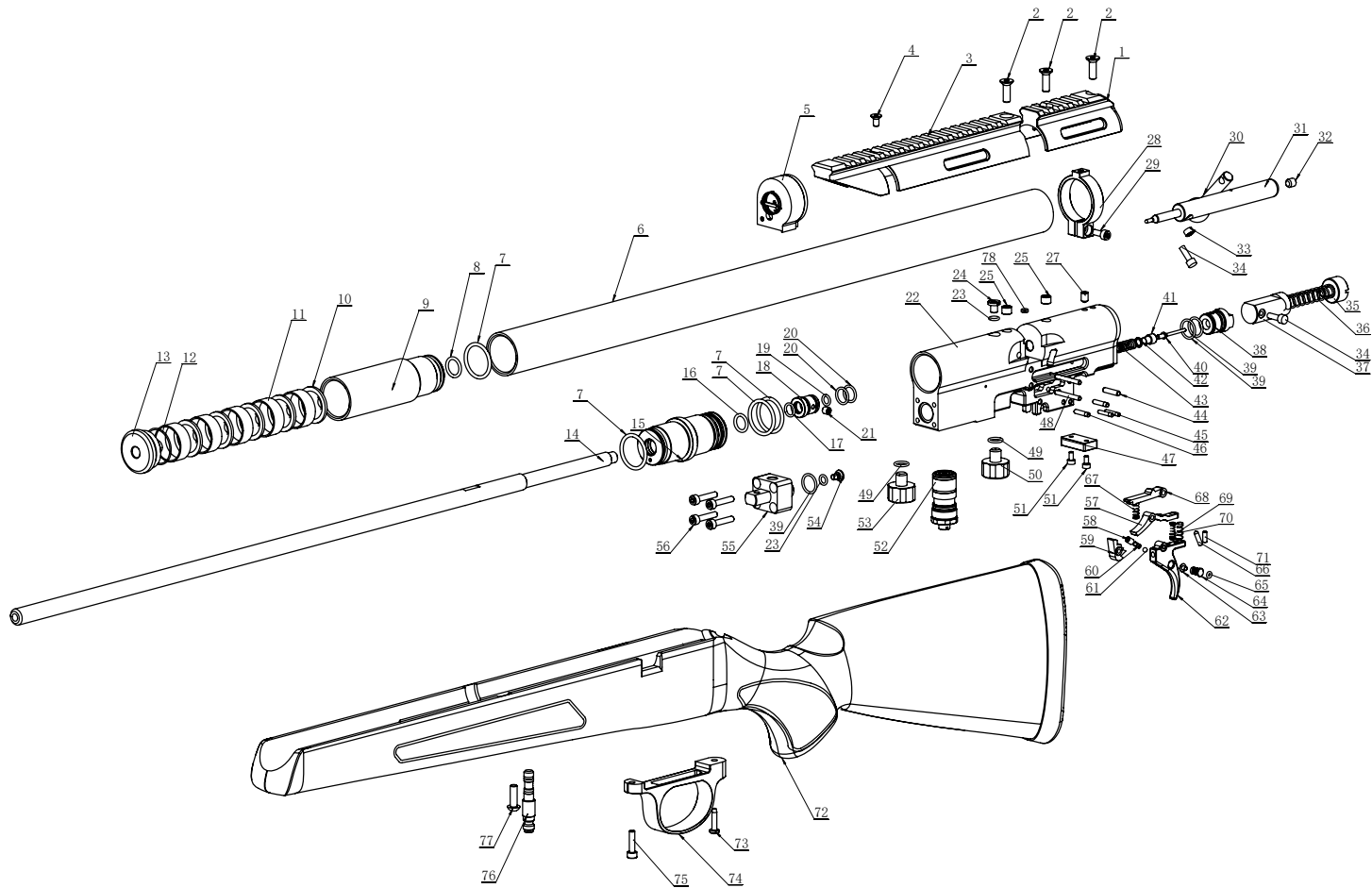

10. DESPIECE SNOWPEAK M30B

Nº	PIEZA CARABINA	UN.	Nº	PIEZA CARABINA	UN.	Nº	PIEZA CARABINA	UN.	Nº	PIEZA CARABINA	UN.
1	rear rail	1	20	o ring (ID)10X(d)1.5	2	40	valve pin	1	60	trigger spring 1	1
2	screw M5*16	3	21	screw M5*5	1	41	Exhaust Valve Core	1	61	steel ball D3.175	1
3	front rail	1	22	breech	1	42	Spring bushing	1	62	Trigger	1
4	screw M4*8	1	78	magnet	1	43	valve spring	1	63	safety piece / right	1
5	magazine	1	23	o ring (ID)5X(d)1.5	2	44	Pin Φ 3.5*15	1	64	safety piece / left	1
5-1	single shot tray	1	24	released screw	1	45	Knurled pin Φ 2.5*14	2	65	o ring (ID)2.5X(d)1.2	1
6	air reservoir	1	25	fixed sleeve	2	46	Knurled pin Φ 3*14	2	66	screw 3*12	1
7	o ring (ID)22.2X(d)2.4	4	27	screw M5*6	1	47	block	1	67	trigger ad- justment spring	1
8	o ring (ID)11.5X(d)2	2	28	air reservoir mount	1	48	Straight pin D3*25	2	68	sear	1
9	front end cup	1	29	screw M4*10	1	49	o ring (ID)8X(d)1.5	2	69	trigger ad- justment spring	1
10	Muffling pill	5	30	Bolt	1	50	Manometer	1	70	sear adjustment spring	1
11	seperater piece	5	31	breech probe	1	51	screw M3*6	2	71	screw 3*8	1
12	o ring 27(O.D)*1(d)	1	32	screw M6*6	1	52	regulator	1	72	stock	1
13	end cover	1	33	bushing M4	1	53	Manometer	1	73	screw ST3.5X16 C	1
14	Barrel	1	34	bolt screw M4*12	2	54	Intake Valve Screw	1	74	trigger guard	1
15	Connector	1	35	adjustment screw	1	55	Inflatable seat	1	75	screw 4*16	1
16	o ring (ID)10X(d)2	1	36	piston spring	1	56	screw 4*20	4	76	fill probe with o ring)	1
17	o ring(ID)7.5X(d)1.5	1	37	piston	1	57	lever 2	1	77	screw 5*16	1
18	intake sleeve	1	38	Valve	1	58	screw 4*6	1			
19	o ring (ID)X(d)1.5	1	39	o ring (ID)12X(d)1.5	3	59	lever 1	1			

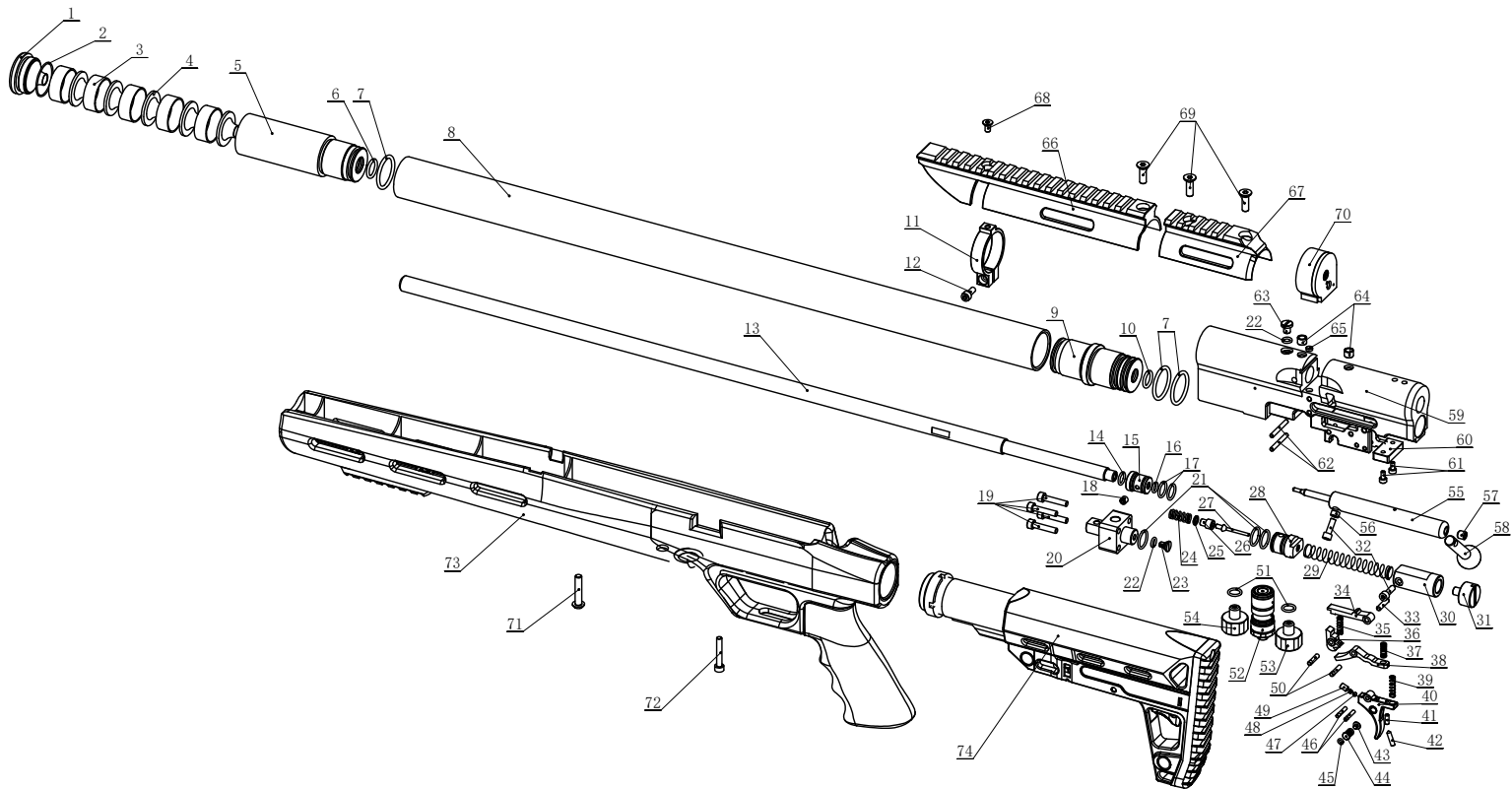

11. DESPIECE SNOWPEAK M30C

Nº	PIEZA CARABINA	UN.	Nº	PIEZA CARABINA	UN.	Nº	PIEZA CARABINA	UN.	Nº	PIEZA CARABINA	UN.
1	end cover	1	22	o ring (ID)5X(d)1.5	2	43	safety piece / right	1	64	fixed sleeve	2
2	o ring 27(0.D)*1(d)	1	23	Intake Valve Screw	1	44	safety piece / left	1	65	magnet	2
3	seperater piece	5	24	valve spring	1	45	o ring (ID)2.5X(d)1.2	1	66	front rail	1
4	Muffling pill	5	25	Spring bushing	1	46	Knurled pin $\Phi 2.5 \times 14$	2	67	rear rail	1
5	front end cup	1	26	Exhaust Valve Core	1	47	steel ball D3.175	1	68	screw M4*8	1
6	o ring (ID)11.5X(d)2	2	27	valve pin	1	48	safety spring	1	69	screw M5*16	3
7	o ring (ID)22.2X(d)2.4	4	28	Valve	1	49	screw 4*6	1	70	single shot tray	1
8	air reservoir	1	29	piston spring	1	50	Knurled pin $\Phi 3 \times 14$	2	71	screw M5*25	1
9	Connector	1	30	piston	1	51	o ring (ID)8X(d)1.5	2	72	screw M4*25	1
10	oring (ID)10X(d)2	1	31	adjustment screw	1	52	regulator	1	73	Plastic bracket assembly	1
11	air reservior mount	1	32	bolt screw M4*12	2	53	Manometer	1	74	Rear bracket assembly	1
12	screw M4*10	1	33	Pin $\Phi 3.5 \times 15$	1	54	Manometer	1	75	screw M5*6	1
13	Barrel	1	34	sear	1	55	breech probe	1			
14	o ring (ID)7.5X(d)1.5	1	35	trigger adjustment spring	1	56	bushing M4	1			
15	intake sleeve	1	36	lever 1	1	57	screw M6*6	1			
16	o ring (ID)X(d)1.5	1	37	sear adjustment spring	1	58	Bolt	1			
17	o ring (ID)10X(d)1.5	2	38	lever 2	1	59	breech	1			
18	screw M5*5	1	39	trigger adjustment spring	1	60	block	1			
19	screw 4*20	4	40	Trigger	1	61	screw M3*6	2			
20	Inflatable seat	1	41	screw 3*8	1	62	Straight pin D3*25	2			
21	o ring (ID)12X(d)1.5	3	42	screw 3*12	1	63	released screw	1			

ARCEA EUROSPORT, S.L.

Avda. Villajoyosa, 45

Pol. Ind. La Alberca

03530 La Nucía. Alicante. SPAIN

Tel: (+34) 966 860 100

www.arcea.es - info@arcea.es



M30B

