

Cal.	Lead Pellets Máx. Vel *	Alloy Pellets Máx. Vel *	m.m.	Kg.
4,5 (.177)	330 m/s / 1.100 ft/s	390 m/s / 1.280 ft/s	1.140	3,4
5,5 (.22)	275 m/s / 900 ft/s	320 m/s / 1.050 ft/s	1.140	3,4

**Adaptable según legislación vigente/ Adaptable according to the current legislation/
Adaptable selon les législations en vigueur.*

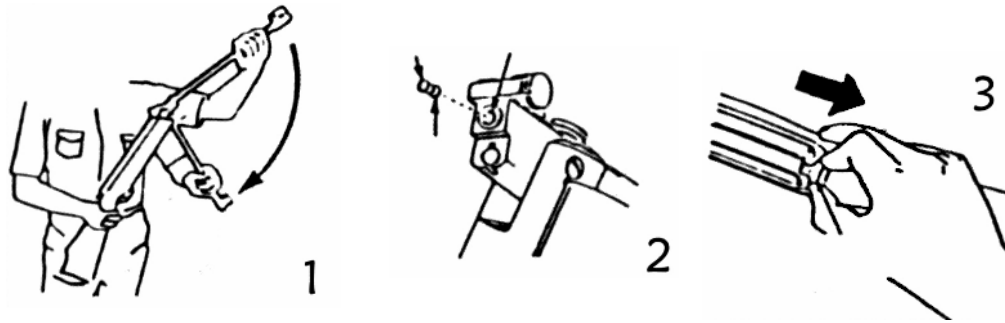

MANUAL DE INSTRUCCIONES INSTRUCTIONS MANUAL MODE D'EMPLOI Mod. Cometa Fusion



ARMADO Y CARGA

Para armar su carabina, bascule el cañón hasta su posición final (Fig. 1) Introducir el balín por el orificio de carga y volver a su posición inicial (Fig. 2)

Ahora su carabina está cargada y asegurada automáticamente.

DISPARO

Antes de efectuar un disparo, asegúrese de que la carabina no apunte a algo sobre lo que no queremos disparar (ni personas, ni animales). Estando puesto el seguro, podrá liberarlo presionándolo, y la carabina estará lista para el disparo (Fig. 3).

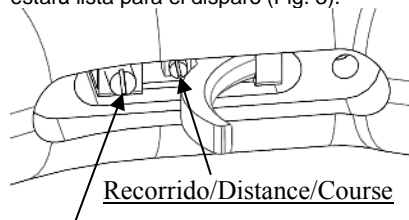

AJUSTE DEL DISPARADOR

El disparador de su carabina es regulable en presión y recorrido, a través de los tornillos reguladores.
Nota: Una manipulación incorrecta puede influir en el buen funcionamiento de su carabina. Déjese aconsejar por su armero/distribuidor.

Presión/Pressure/Pression

MANTENIMIENTO

- Engrasar ligeramente todas las partes móviles y partes externas metálicas de la carabina
- Limpiar cada cierto tiempo el interior del cañón con una baqueta adecuada
- En almacenamientos prolongados, engrasar las partes metálicas exteriores con un aceite especial para armas
- No dejar nunca la carabina cargada si no se utiliza.

LOADING

To load the airgun, pull the barrel down to its full extent (Fig. 1) Insert the pellet in the loading hole and return the barrel to its original position (Fig. 2).

Now the airgun is loaded and the safety catch on.

SHOOTING

Before shooting, make sure the airgun is not pointing at something we do not wish to shoot at. Press the safety catch to release it, and the airgun is now ready to fire (Fig. 3).

TRIGGER ADJUSTMENT

Both the pressure and the distance of the trigger are adjustable by means of the setting screws. Note: Incorrect handling can influence the correct functioning of the airgun. Contact your dealer/distributor for advice.

MAINTENANCE

- Lightly lubricate all moving parts and metallic external parts of the airgun.
- Periodically clean the bore with a suitable cleaning rod
- When not in use for a prolonged period of time, oil the external metal parts with a lubricant specifically for firearms.
- Never leave the airgun loaded if it is not going to be used.



CHARGEMENT

Pour charger sa carabine, basculez le canon jusqu'à la position finale (Fig. 1) Introduisez la balle dans l'orifice de chargement et retournez le canon jusqu'à sa position initiale (Fig. 2).

A ce moment donné vous trouvez votre carabine chargée et assurée automatiquement.

COUP DE FEU

Avant de tirer un coup de feu, assurez vous de ne pas viser à quelque chose qu'on ne veut pas faire feu (pas plus de animaux que des personnes). Avec le cran de sûreté bloquée vous on ne peut pas tirer. Vous pouvez le libérer en exerçant une pression souple, la carabine sera prêt à faire feu (Fig. 3).

REGLAGE DU DÉTENTE

La pression et la course du déclencheur de votre carabine sont tous les deux réglables. Note: Une manipulation incorrecte peut influencer sur la bonne marche de votre carabine. Laissez vous donner conseil par un armurier.

ENTRETIEN

- Lubrifiez légèrement toutes les parts mobiles et pièces externes métalliques de la carabine.
- Nettoyez régulièrement l'intérieur du canon avec la baguette convenable.
- Lubrifiez les parties métalliques extérieures dans le cas de stockage prolongé.
- Ne laissez jamais la carabine chargée si elle ne va pas être utilisée.

